

Vor Auftragsausführung mindestens 50 Muster an Fa. SWF-TB zur Genehmigung einsenden.

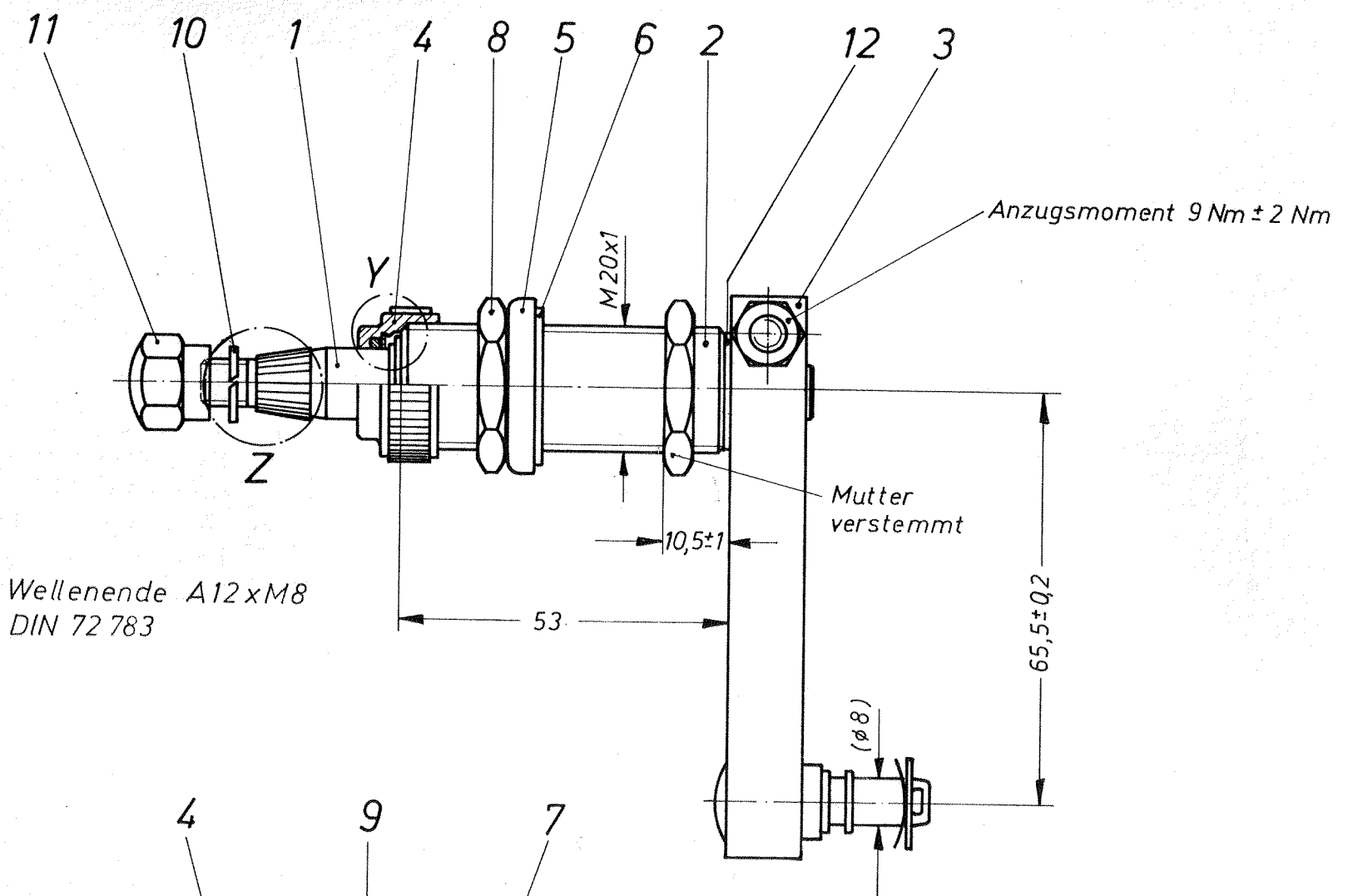

Wellenende A12xM8  
DIN 72783

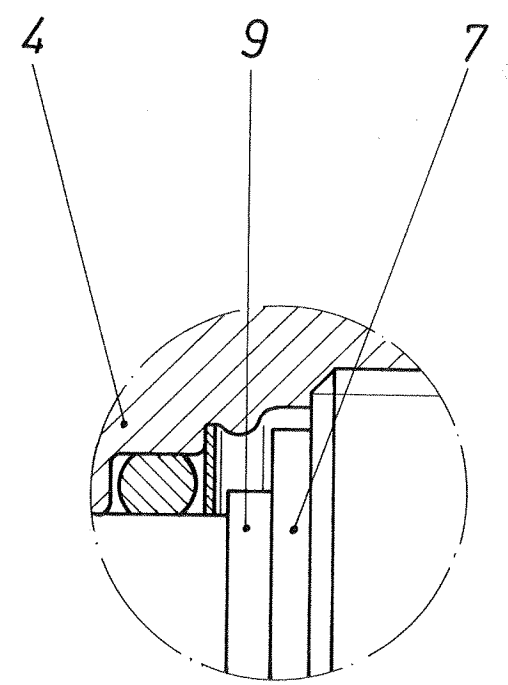

Einzelheit Y  
M5:1

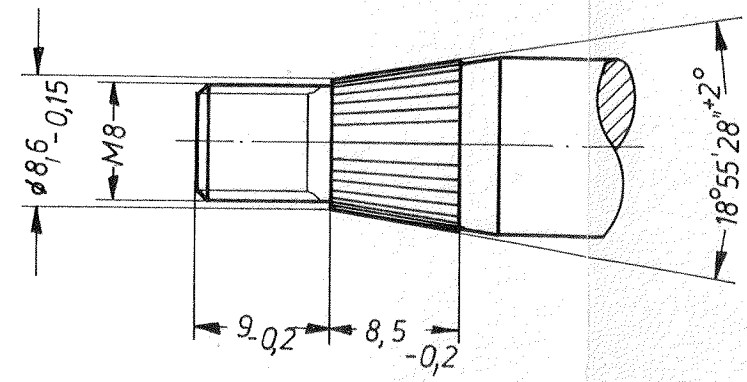

Einzelheit Z  
M2:1

Achse gefettet mit

Für diese Zeichnung  
behalten wir uns alle Rechte vor.  
SWF-SPEZIALFABRIK FÜR AUTOZUBEHÖR  
GUSTAV RAU GMBH 7120 BIETIGHEIM (WÜRTT.)  
1. OKT. 1979

Änd. Nr.	Feld	Art der Änderung	Tag	Name
1/49/78		neu eingeführt	8.8.78	Ba.

Pos.	Sach-Nr.	Format	Stck.	Benennung u. Bemerkung	SWF
13	099.496	T		Fett (nach Bedarf)	13.201
12	908.224	T	1-2	Scheibe FE (nach Bedarf)	21.305
11	900.541	T	1	Mutter HU	21.216
10	902.137	T	1	Ring FE	21.312
9	904.845	T	1	Ring SI	21.321
8	900.750	T	1	Mutter SKT	21.203
7	905.567	T	1	Scheibe OF	21.302
6	905.573	T	1	Scheibe GU	21.304
5	905.560	B	1	Scheibe SO	
4	195.462	B	1	Zus.Kappe	
3	103.352	T	1	Hebel	31.108CBI/2
2	192.315	T	1	Zus.Lagerbuchse	31.418BI/1
1	192.320	T	1	Achse, Wisch-	31.308CBI/2

Kanten (siehe SWF 04.122 u. SWF 04.123)	nicht entgratet		entgratet	
	<math>-10</math>	>10 50	>50 100	>100
Nennmaß (kurzer Schenkel)				
nicht tolerierte $\pm$ zul. Abweichung				
DIN 3141	Oberflächenzeichen			
Reihe 3	$\nabla$	$\nabla\nabla$	$\nabla\nabla\nabla$	$\nabla\nabla\nabla\nabla$
	zul. max. Rauhtiefe in $\mu\text{m}$			
	63	16	4	1
Paßmaße				
Abmaße				
nicht tolerierte Maße	$-6$	> 6-30	> 30-100	> 100-300
zul. Abweichung	$\pm$		1	

Kundenzeichnungs-Nr. YUMBO (IH)

1978	Tag	Name	Maßstab
Bearb.	4.8.	Görner	1:1
Gepr.	10.8.	Holt	2:1
Norm.	10.8.	Holt	5:1
Ges.			

WISCHLAGER

	Für diese Zeichnung behalten wir uns alle Rechte vor.	Zeichnungs-Nr.	104.848	Format	C

SWF-SPEZIALFABRIK FÜR AUTOZUBEHÖR  
GUSTAV RAU GMBH 7120 BIETIGHEIM

Ers. für  
Ers. durch