

KIT OUTRIGGER

0473-M005-0 | Rev. n° 6 (03-2024)

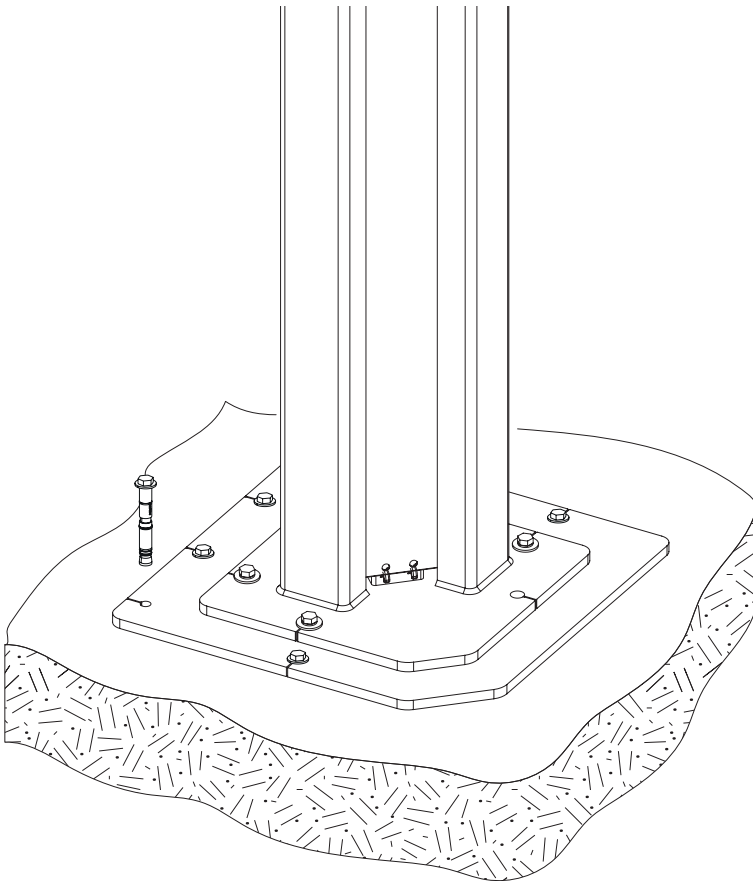

VSG.2CALL.901378
VSG.2CALL.901453
VSG.2CALL.902412
VSG.2CALL.901361
VSG.2CALL.901156

Manuale valido
per i seguenti modelli

This manual is valid
for the following models

Handbuch gültig für
die folgenden Modelle



ATTENZIONE! | WARNING! | ACHTUNG!

**Il presente manuale integra (ma non sostituisce) il manuale uso e manutenzione del sollevatore.
Leggere attentamente quanto riportato su entrambi i manuali.**

**This manual integrates (but does not replace) lift use and maintenance manual.
Carefully read the contents of both manuals.**

**Diese Anleitung ergänzt die Betriebs- und Wartungsanleitung der Hebebühne (ersetzt sie jedoch nicht).
Den Inhalt beider Anleitungen aufmerksam lesen.**

INDICE | INDEX | INHALTSVERZEICHNIS

VSG.2CALL.901378 - 3,2t / 3,5t.....	1
VSG.2CALL.901361 - 3,2t.....	3
VSG.2CALL.901453 - 4,2t.....	5
VSG.2CALL.902412 - 5,5t.....	7
VSG.2CALL.901156 - 3,2t.....	9

COMPOSIZIONE DEL MANUALE	COMPOSITION OF MANUAL	ZUSAMMENSETZUNG DER ANLEITUNG
12 pagine (comprese le copertine)	12 pages (including cover pages)	12 Seiten (inkl. Deckblätter)

VSG.2CALL.901378
IT
1 DESCRIZIONE DEL PRODOTTO





Il kit è costituito dai seguenti particolari

EN
1 PRODUCT DESCRIPTION

The kit consists of the following parts

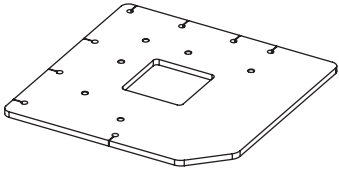
DE
1 BESCHREIBUNG DES PRODUKTS

Das Kit besteht aus den folgenden Komponenten

Q.TY	PART NO.	DESCRIPTION	
2	047320370	CONTROPIASTRA COUNTER PLATE ZUSATZGRUNDPLATTE	
14	203181	TE M16X40 HEX. HEAD SCREW M16X50 SECHSKANTSCHRAUBE M16X40	
14	238020	RONDELLA ELASTICA Ø17 SPRING WASHER Ø17 FEDERSCHEIBE Ø17	
14	236020	RONDELLA PIANA Ø17 FLAT WASHER Ø17 FLACHE UNTERLEGSCHNEIBE Ø17	
14	146715090	RONDELLA WASHER UNTERLEGSCHNEIBE	

IT
2 DESTINAZIONE D'USO

Il kit è applicabile ai seguenti sollevatori qualora il pavimento sul quale viene installato differisce da quanto indicato nel manuale di istruzioni.

EN
2 INTENDED USE

The kit is applicable to the following lifts when the floor on which it is installed differs from what is indicated in the instruction manual.

DE
2 VERWENDUNGSZWECK

Das Kit kann bei den folgenden Hebebühnen angewendet werden, wenn der Boden, auf dem die Installation vorgesehen ist, von den Vorgaben in der Bedienungsanleitung abweicht.

Sollevatore Lift Hebebühne	Portata (t) Loading capacity (t) Tragfähigkeit (t)
KPX32	3,2
KPX35	3,5

IT

4 INSTALLAZIONE

La **figura A** indica la corretta posizione della contropiastra.

Utilizzando opportuni mezzi di sollevamento, su ogni colonna, posizionare la contropiastra in corrispondenza della piastra della colonna (**Fig. A**) e fissarla con le viti e le rosette in dotazione (**fig. B**).

Per evitare l'allentamento delle viti serrare con frena filetti (utilizzare per esempio Loctite 243 o Loctite 290).

Posizionare le colonne rispettando il layout indicato nel manuale del sollevatore.

Per garantire la corretta verticalità delle colonne inserire, se necessario, opportuni spessori tra le contropiastre e il pavimento. Vedi tabella per il fissaggio dei **tasselli (non forniti)** delle colonne dotate di contropiastre.

EN

4 INSTALLATION

Figure A shows counter plate correct position.

Using suitable lifting means, on each column, position the counter plate close to column plate (**Fig. A**), and secure it in place using the supplied screws and washers (**fig. B**).

To prevent screws from getting loose, tighten them using threadlocker (for example Loctite 243 or Loctite 290).

Position columns by following the layout indicated in lift user's manual.

To ensure column correct verticality insert, if required, special shims between counter plates and floor.

See table for fixing the blocks (**not supplied**) of the columns equipped with counterplates

DE

4 INSTALLATION

Die **Abbildung A** zeigt die korrekte Position der Zusatzgrundplatte.

Mit geeigneten Hebevorrichtungen, an jeder Säule, die Zusatzgrundplatte an der entsprechenden Säulenplatte (**Abb. A**) positionieren und mit den gelieferten Schrauben und Unterlegscheiben (**Abb. B**) befestigen.

Die Schrauben mit Schraubensicherung (z. B. Loctite 243 oder Loctite 290) anziehen, um ein Lockern zu vermeiden.

Die Säulen gemäß dem in der Anleitung der Hebebühne angegebenen Layout anordnen.

Um die korrekte vertikale Ausrichtung der Säulen zu gewährleisten, sind bei Bedarf geeignete Ausgleichsscheiben zwischen den Zusatzgrundplatten und dem Boden einzulegen.

Für die Befestigung der **Dübel (nicht mitgeliefert)** der mit Zusatzgrundplatten ausgestatteten Säulen auf die Tabelle Bezug nehmen.

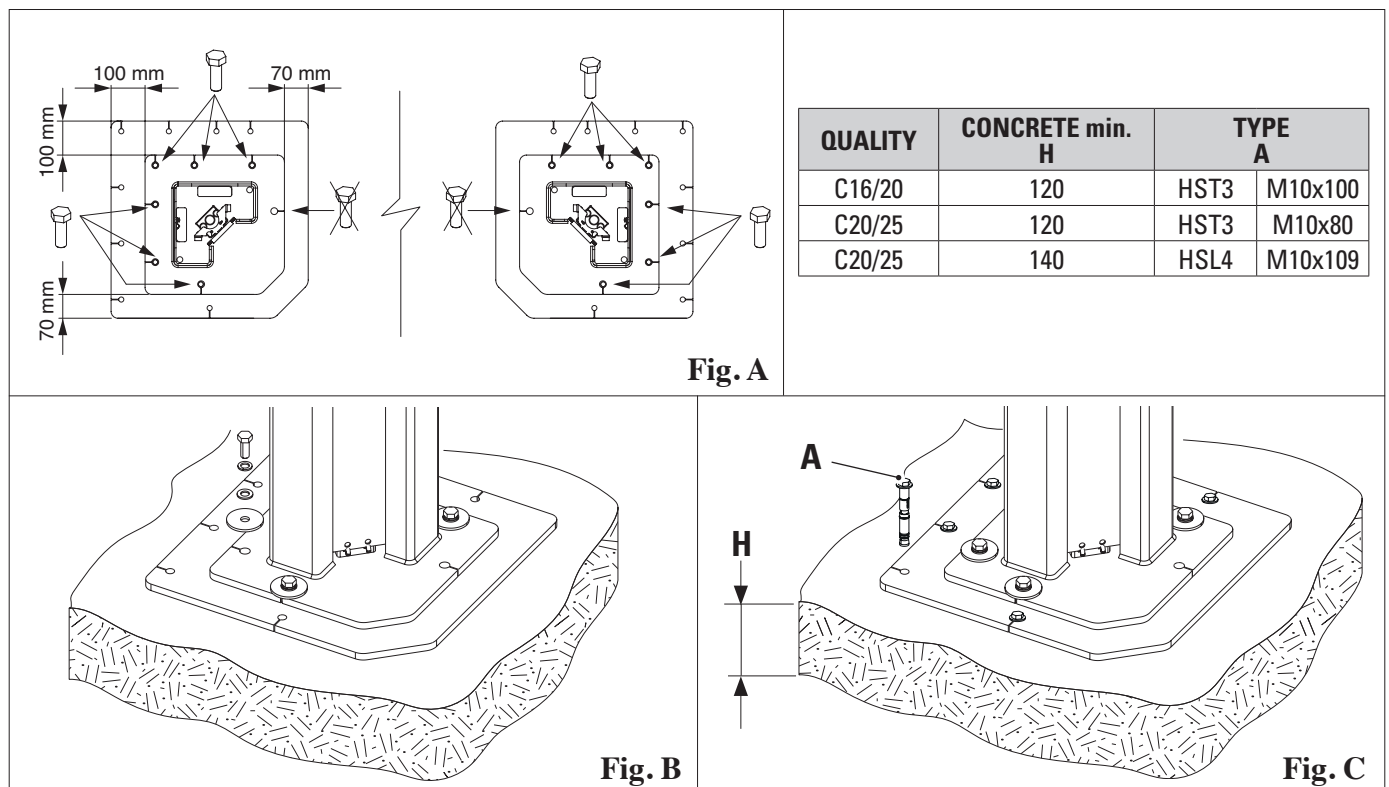

VSG.2CALL.901361
IT
1 DESCRIZIONE DEL PRODOTTO





Il kit è costituito dai seguenti particolari

EN
1 PRODUCT DESCRIPTION

The kit consists of the following parts

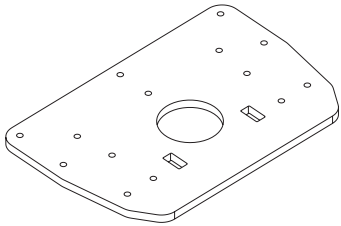
DE
1 BESCHREIBUNG DES PRODUKTS

Das Kit besteht aus den folgenden Komponenten

Q.TÀ Q.TY	CODICE PART NO.	DESCRIZIONE DESCRIPTION	
2	047420150	CONTROPIASTRA COUNTER PLATE ZUSATZGRUNDPLATTE	
14	203181	TE M16X40 HEX. HEAD SCREW M16X50 SECHSKANTSCHRAUBE M16X40	
14	238020	RONDELLA ELASTICA Ø17 SPRING WASHER Ø17 FEDERSCHEIBE Ø17	
14	236020	RONDELLA PIANA Ø17 FLAT WASHER Ø17 FLACHE UNTERLEGSCHNEIBE Ø17	
14	146715090	RONDELLA WASHER UNTERLEGSCHNEIBE	
14	10800125	RONDELLA Ø.50x13x8 (per tasselli) WASHER Ø.50x13x8 (for blocks) UNTERLEGSCHNEIBE Ø 50x13x8 (für Dübel)	

IT
2 DESTINAZIONE D'USO

Il kit è applicabile ai seguenti sollevatori qualora il pavimento sul quale viene installato differisce da quanto indicato nel manuale di istruzioni.

EN
2 INTENDED USE

The kit is applicable to the following lifts when the floor on which it is installed differs from what is indicated in the instruction manual.

DE
2 VERWENDUNGSZWECK

Das Kit kann bei den folgenden Hebebühnen angewendet werden, wenn der Boden, auf dem die Installation vorgesehen ist, von den Vorgaben in der Bedienungsanleitung abweicht.

Sollevatore Lift Hebebühne	Portata (t) Loading capacity (t) Tragfähigkeit (t)
KPE32	3,2

IT

4 INSTALLAZIONE

La **figura A** indica la corretta posizione della contropiastra.

Utilizzando opportuni mezzi di sollevamento, su ogni colonna, posizionare la contropiastra in corrispondenza della piastra della colonna (**Fig. A**) e fissarla con le viti e le rosette in dotazione (**fig. B**).

Per evitare l'allentamento delle viti serrare con frena filetti (utilizzare per esempio Loctite 243 o Loctite 290).

Posizionare le colonne rispettando il layout indicato nel manuale del sollevatore.

Per garantire la corretta verticalità delle colonne inserire, se necessario, opportuni spessori tra le contropiastre e il pavimento. Vedi tabella per il fissaggio dei **tasselli (non forniti)** delle colonne dotate di contropiastre.

EN

4 INSTALLATION

Figure A shows counter plate correct position.

Using suitable lifting means, on each column, position the counter plate close to column plate (**Fig. A**), and secure it in place using the supplied screws and washers (**fig. B**).

To prevent screws from getting loose, tighten them using threadlocker (for example Loctite 243 or Loctite 290).

Position columns by following the layout indicated in lift user's manual.

To ensure column correct verticality insert, if required, special shims between counter plates and floor.

See table for fixing the blocks (**not supplied**) of the columns equipped with counterplates

DE

4 INSTALLATION

Die **Abbildung A** zeigt die korrekte Position der Zusatzgrundplatte.

Mit geeigneten Hebevorrichtungen, an jeder Säule, die Zusatzgrundplatte an der entsprechenden Säulenplatte (**Abb. A**) positionieren und mit den gelieferten Schrauben und Unterlegscheiben (**Abb. B**) befestigen.

Die Schrauben mit Schraubensicherung (z. B. Loctite 243 oder Loctite 290) anziehen, um ein Lockern zu vermeiden.

Die Säulen gemäß dem in der Anleitung der Hebebühne angegebenen Layout anordnen.

Um die korrekte vertikale Ausrichtung der Säulen zu gewährleisten, sind bei Bedarf geeignete Ausgleichsscheiben zwischen den Zusatzgrundplatten und dem Boden einzulegen.

Für die Befestigung der **Dübel (nicht mitgeliefert)** der mit Zusatzgrundplatten ausgestatteten Säulen auf die Tabelle Bezug nehmen.

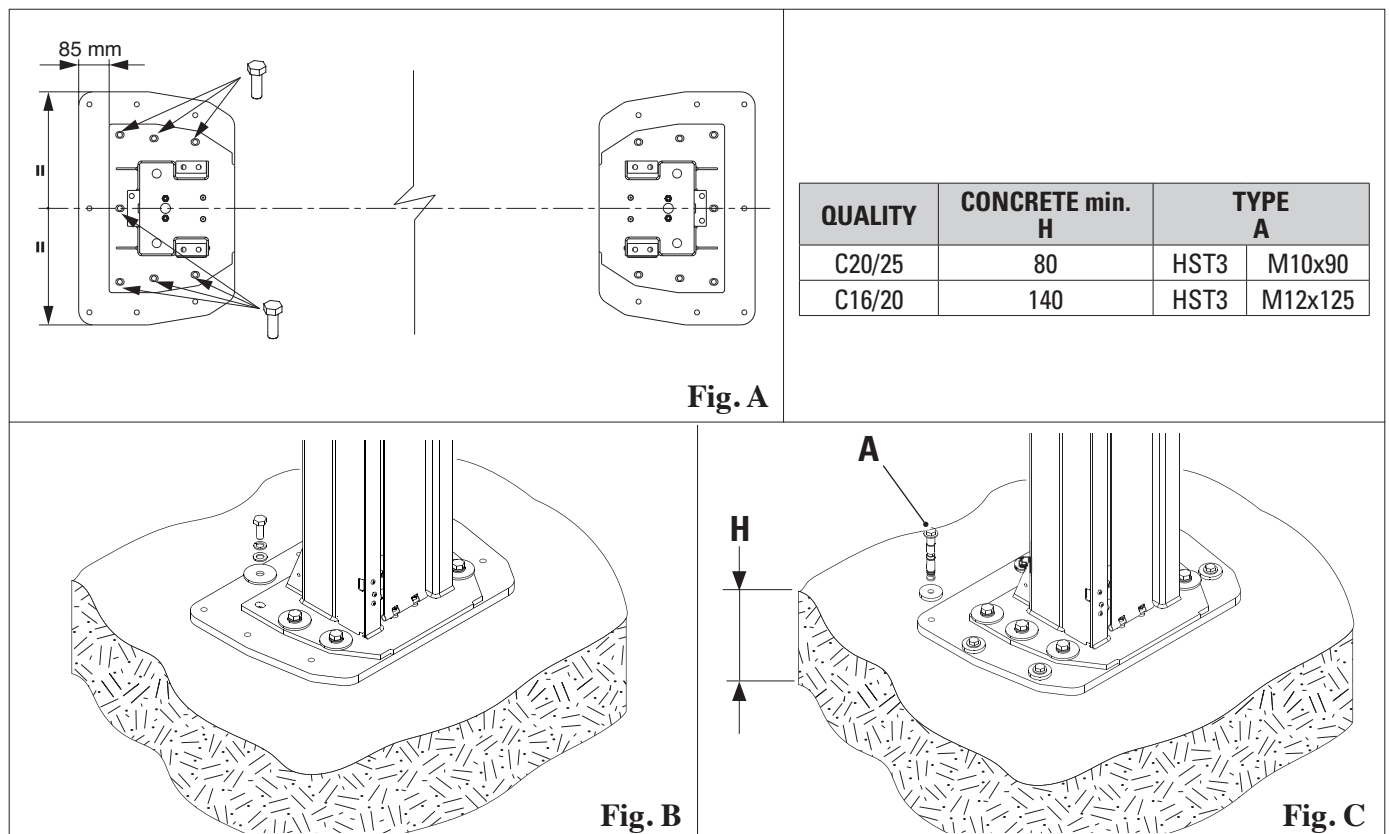

VSG.2CALL.901453
IT
1 DESCRIZIONE DEL PRODOTTO

Il kit è costituito dai seguenti particolari

EN
1 PRODUCT DESCRIPTION

The kit consists of the following parts

DE
1 BESCHREIBUNG DES PRODUKTS

Das Kit besteht aus den folgenden Komponenten

Q.TÀ Q.TY	CODICE PART NO.	DESCRIZIONE DESCRIPTION	
2	047320390	CONTROPIASTRA COUNTER PLATE ZUSATZGRUNDPLATTE	
14	203333	TE M16X45 HEX. HEAD SCREW M16X45 SECHSKANTSCHRAUBE M16X45	
14	238020	RONDELLA ELASTICA Ø17 SPRING WASHER Ø17 FEDERSCHEIBE Ø17	
14	236020	RONDELLA PIANA Ø17 FLAT WASHER Ø17 FLACHE UNTERLEGSCHNEIBE Ø17	
14	146715090	RONDELLA WASHER UNTERLEGSCHNEIBE	
14	10800125	RONDELLA Ø.50x13x8 (per tasselli) WASHER Ø.50x13x8 (for blocks) UNTERLEGSCHNEIBE Ø 50x13x8 (für Dübel)	

IT
2 DESTINAZIONE D'USO

Il kit è applicabile ai seguenti sollevatori qualora il pavimento sul quale viene installato differisce da quanto indicato nel manuale di istruzioni.

EN
2 INTENDED USE

The kit is applicable to the following lifts when the floor on which it is installed differs from what is indicated in the instruction manual.

DE
2 VERWENDUNGSZWECK

Das Kit kann bei den folgenden Hebebühnen angewendet werden, wenn der Boden, auf dem die Installation vorgesehen ist, von den Vorgaben in der Bedienungsanleitung abweicht.

Sollevatore Lift Hebebühne	Portata (t) Loading capacity (t) Tragfähigkeit (t)
KPX42	4,2

IT

4 INSTALLAZIONE

La **figura A** indica la corretta posizione della contropiastra.

Utilizzando opportuni mezzi di sollevamento, su ogni colonna, posizionare la contropiastra in corrispondenza della piastra della colonna (**Fig. A**) e fissarla con le viti e le rosette in dotazione (**fig. B**).

Per evitare l'allentamento delle viti serrare con frena filetti (utilizzare per esempio Loctite 243 o Loctite 290).

Posizionare le colonne rispettando il layout indicato nel manuale del sollevatore.

Per garantire la corretta verticalità delle colonne inserire, se necessario, opportuni spessori tra le contropiastre e il pavimento.

Vedi tabella per il fissaggio dei **tasselli (non forniti)** delle colonne dotate di contropiastre.

EN

4 INSTALLATION

Figure A shows counter plate correct position.

Using suitable lifting means, on each column, position the counter plate close to column plate (**Fig. A**), and secure it in place using the supplied screws and washers (**fig. B**).

To prevent screws from getting loose, tighten them using threadlocker (for example Loctite 243 or Loctite 290).

Position columns by following the layout indicated in lift user's manual.

To ensure column correct verticality insert, if required, special shims between counter plates and floor.

See table for fixing the blocks (**not supplied**) of the columns equipped with counterplates

DE

4 INSTALLATION

Die **Abbildung A** zeigt die korrekte Position der Zusatzgrundplatte.

Mit geeigneten Hebevorrichtungen, an jeder Säule, die Zusatzgrundplatte an der entsprechenden Säulenplatte (**Abb. A**) positionieren und mit den gelieferten Schrauben und Unterlegscheiben (**Abb. B**) befestigen.

Die Schrauben mit Schraubensicherung (z. B. Loctite 243 oder Loctite 290) anziehen, um ein Lockern zu vermeiden.

Die Säulen gemäß dem in der Anleitung der Hebebühne angegebenen Layout anordnen.

Um die korrekte vertikale Ausrichtung der Säulen zu gewährleisten, sind bei Bedarf geeignete Ausgleichsscheiben zwischen den Zusatzgrundplatten und dem Boden einzulegen.

Für die Befestigung der **Dübel (nicht mitgeliefert)** der mit Zusatzgrundplatten ausgestatteten Säulen auf die Tabelle Bezug nehmen.

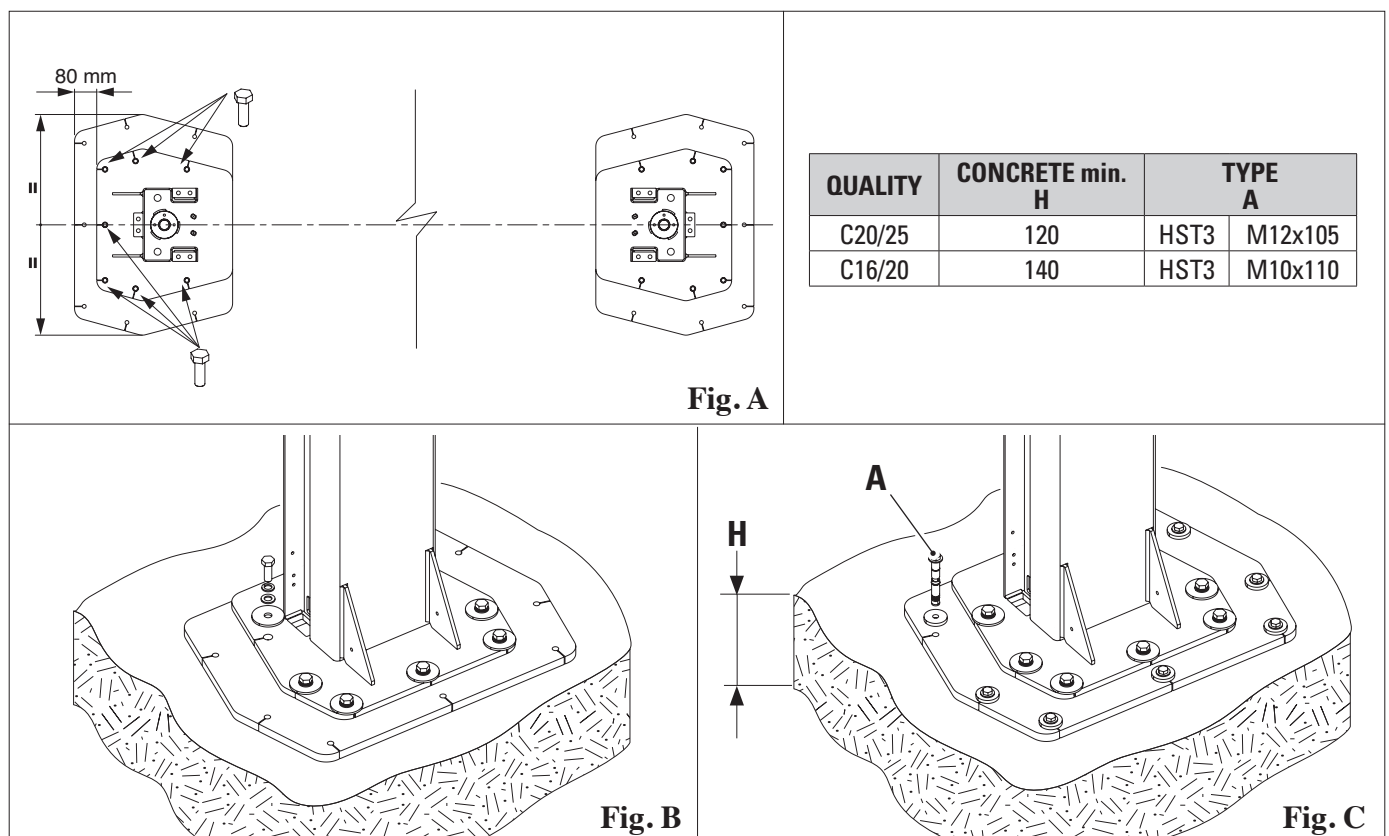

VSG.2CALL.902412
IT
1 DESCRIZIONE DEL PRODOTTO





Il kit è costituito dai seguenti particolari

EN
1 PRODUCT DESCRIPTION

The kit consists of the following parts

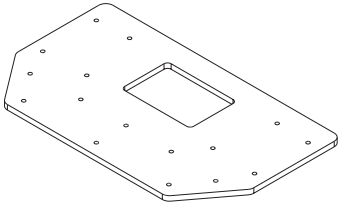
DE
1 BESCHREIBUNG DES PRODUKTS

Das Kit besteht aus den folgenden Komponenten

Q.TY	PART NO.	DESCRIPTION	
2	047320430	CONTROPIASTRA COUNTER PLATE ZUSATZGRUNDPLATTE	
14	203237	TE M16X50 HEX. HEAD SCREW M16X50 SECHSKANTSCHRAUBE M16X50	
14	238020	RONDELLA ELASTICA Ø17 SPRING WASHER Ø17 FEDERSCHEIBE Ø17	
14	236020	RONDELLA PIANA Ø17 FLAT WASHER Ø17 FLACHE UNTERLEGSCHNEIBE Ø17	
14	146715090	RONDELLA WASHER UNTERLEGSCHNEIBE	

IT
2 DESTINAZIONE D'USO

Il kit è applicabile ai seguenti sollevatori qualora il pavimento sul quale viene installato differisce da quanto indicato nel manuale di istruzioni.

EN
2 INTENDED USE

The kit is applicable to the following lifts when the floor on which it is installed differs from what is indicated in the instruction manual.

DE
2 VERWENDUNGSZWECK

Das Kit kann bei den folgenden Hebebühnen angewendet werden, wenn der Boden, auf dem die Installation vorgesehen ist, von den Vorgaben in der Bedienungsanleitung abweicht.

Sollevatore Lift Hebebühne	Portata (t) Loading capacity (t) Tragfähigkeit (t)
KPX55LIKTA	5,5

IT

4 INSTALLAZIONE

La **figura A** indica la corretta posizione della contropiastra.

Utilizzando opportuni mezzi di sollevamento, su ogni colonna, posizionare la contropiastra in corrispondenza della piastra della colonna (**Fig. A**) e fissarla con le viti e le rosette in dotazione (**fig. B**).

Per evitare l'allentamento delle viti serrare con frena filetti (utilizzare per esempio Loctite 243 o Loctite 290).

Posizionare le colonne rispettando il layout indicato nel manuale del sollevatore.

Per garantire la corretta verticalità delle colonne inserire, se necessario, opportuni spessori tra le contropiastre e il pavimento. Vedi tabella per il fissaggio dei **tasselli (non forniti)** delle colonne dotate di contropiastre.

EN

4 INSTALLATION

Figure A shows counter plate correct position.

Using suitable lifting means, on each column, position the counter plate close to column plate (**Fig. A**), and secure it in place using the supplied screws and washers (**fig. B**).

To prevent screws from getting loose, tighten them using threadlocker (for example Loctite 243 or Loctite 290).

Position columns by following the layout indicated in lift user's manual.

To ensure column correct verticality insert, if required, special shims between counter plates and floor.

See table for fixing the blocks (**not supplied**) of the columns equipped with counterplates

DE

4 INSTALLATION

Die **Abbildung A** zeigt die korrekte Position der Zusatzgrundplatte.

Mit geeigneten Hebevorrichtungen, an jeder Säule, die Zusatzgrundplatte an der entsprechenden Säulenplatte (**Abb. A**) positionieren und mit den gelieferten Schrauben und Unterlegscheiben (**Abb. B**) befestigen.

Die Schrauben mit Schraubensicherung (z. B. Loctite 243 oder Loctite 290) anziehen, um ein Lockern zu vermeiden.

Die Säulen gemäß dem in der Anleitung der Hebebühne angegebenen Layout anordnen.

Um die korrekte vertikale Ausrichtung der Säulen zu gewährleisten, sind bei Bedarf geeignete Ausgleichsscheiben zwischen den Zusatzgrundplatten und dem Boden einzulegen.

Für die Befestigung der **Dübel (nicht mitgeliefert)** der mit Zusatzgrundplatten ausgestatteten Säulen auf die Tabelle Bezug nehmen.

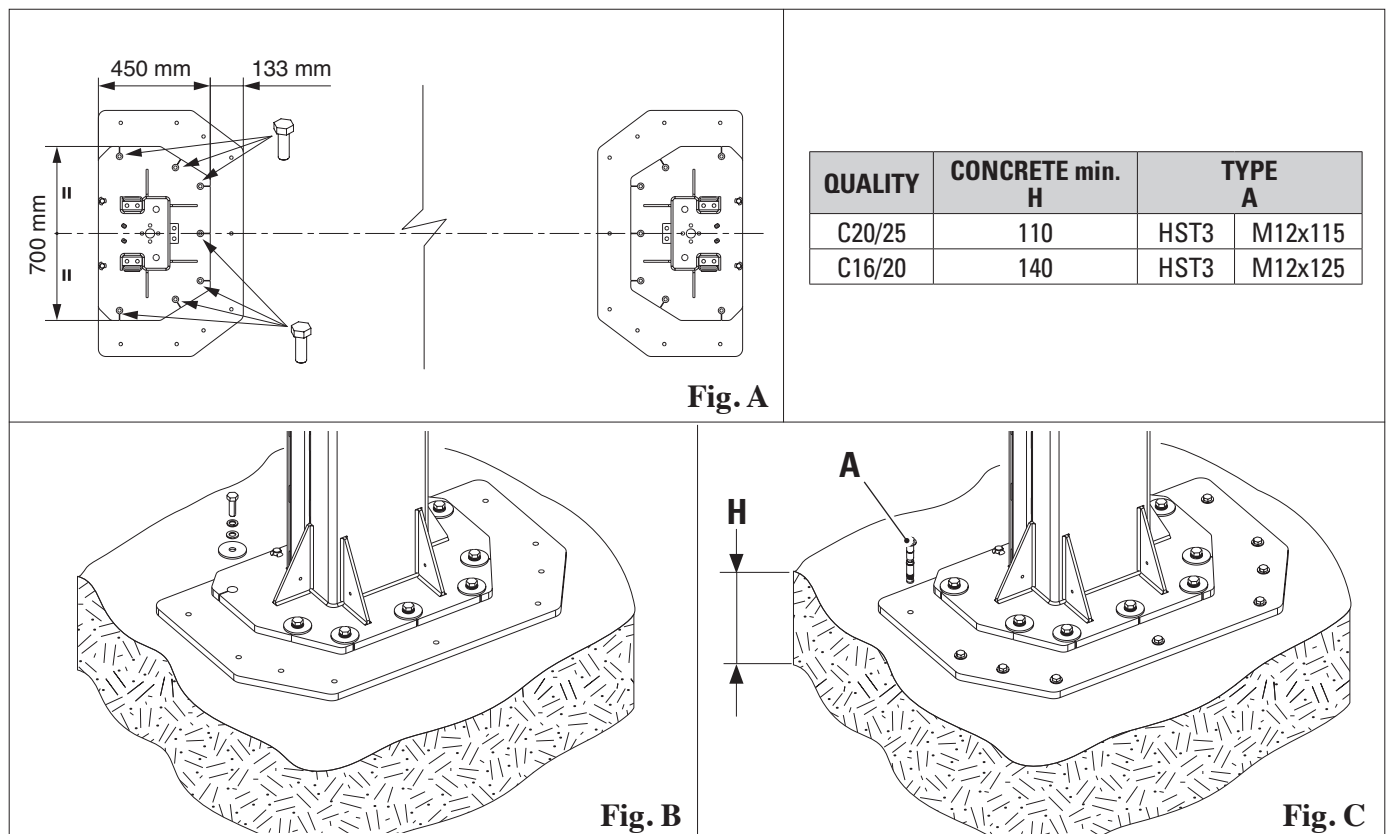

VSG.2CALL.901156
IT
1 DESCRIZIONE DEL PRODOTTO







Il kit è costituito dai seguenti particolari

EN
1 PRODUCT DESCRIPTION

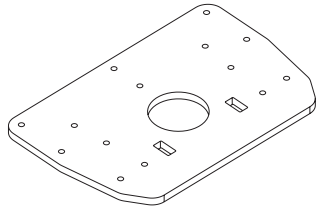
The kit consists of the following parts

DE
1 BESCHREIBUNG DES PRODUKTS

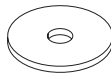
Das Kit besteht aus den folgenden Komponenten

Q.TÀ Q.TY	CODICE PART NO.	DESCRIZIONE DESCRIPTION	
2	047420150	CONTROPIASTRA COUNTER PLATE ZUSATZGRUNDPLATTE	
14	203181	TE M16X40 HEX. HEAD SCREW M16X40 SECHSKANTSCHRAUBE M16X40	
14	238020	RONDELLA ELASTICA Ø17 SPRING WASHER Ø17 FEDERSCHEIBE Ø17	
14	236020	RONDELLA PIANA Ø17 FLAT WASHER Ø17 FLACHE UNTERLEGSCHNEIBE Ø17	
14	146715090	RONDELLA WASHER UNTERLEGSCHNEIBE	
14	10800125	RONDELLA Ø.50x13x8 (per tasselli) WASHER Ø.50x13x8 (for blocks) UNTERLEGSCHNEIBE Ø 50x13x8 (für Dübel)	
1	047418410	RAMPA COPRI CAVI CABLE COVER RAMP KABELABDECKRAMPE	

IT
2 DESTINAZIONE D'USO

Il kit è applicabile ai seguenti sollevatori qualora il pavimento sul quale viene installato differisce da quanto indicato nel manuale di istruzioni.

EN
2 INTENDED USE

The kit is applicable to the following lifts when the floor on which it is installed differs from what is indicated in the instruction manual.

DE
2 VERWENDUNGSZWECK

Das Kit kann bei den folgenden Hebebühnen angewendet werden, wenn der Boden, auf dem die Installation vorgesehen ist, von den Vorgaben in der Bedienungsanleitung abweicht.

Sollevatore Lift Hebebühne	Portata (t) Loading capacity (t) Tragfähigkeit (t)
KPC32	3,2

IT

4 INSTALLAZIONE

La **figura A** indica la corretta posizione della contropiastra.

Utilizzando opportuni mezzi di sollevamento, su ogni colonna, posizionare la contropiastra in corrispondenza della piastra della colonna (**Fig. A**) e fissarla con le viti e le rosette in dotazione (**fig. B**).

Per evitare l'allentamento delle viti serrare con frena filetti (utilizzare per esempio Loctite 243 o Loctite 290).

Posizionare le colonne rispettando il layout indicato nel manuale del sollevatore.

Per garantire la corretta verticalità delle colonne inserire, se necessario, opportuni spessori tra le contropiastre e il pavimento.

Vedi tabella per il fissaggio dei **tasselli (non forniti)** delle colonne dotate di contropiastre.

Montare la rampa copricavi (**1**).

EN

4 INSTALLATION

Figure A shows counter plate correct position.

Using suitable lifting means, on each column, position the counter plate close to column plate (**Fig. A**), and secure it in place using the supplied screws and washers (**fig. B**).

To prevent screws from getting loose, tighten them using threadlocker (for example Loctite 243 or Loctite 290).

Position columns by following the layout indicated in lift user's manual.

To ensure column correct verticality insert, if required, special shims between counter plates and floor.

See table for fixing the blocks (**not supplied**) of the columns equipped with counterplates

Fit the cable cover ramp (**1**).

DE

4 INSTALLATION

Die **Abbildung A** zeigt die korrekte Position der Zusatzgrundplatte.

Mit geeigneten Hebevorrichtungen, an jeder Säule, die Zusatzgrundplatte an der entsprechenden Säulenplatte (**Abb. A**) positionieren und mit den gelieferten Schrauben und Unterlegscheiben (**Abb. B**) befestigen.

Die Schrauben mit Schraubensicherung (z. B. Loctite 243 oder Loctite 290) anziehen, um ein Lockern zu vermeiden.

Die Säulen gemäß dem in der Anleitung der Hebebühne angegebenen Layout anordnen.

Um die korrekte vertikale Ausrichtung der Säulen zu gewährleisten, sind bei Bedarf geeignete Ausgleichsscheiben zwischen den Zusatzgrundplatten und dem Boden einzulegen.

Für die Befestigung der **Dübel (nicht mitgeliefert)** der mit Zusatzgrundplatten ausgestatteten Säulen auf die Tabelle Bezug nehmen.

Die Kabelabdeckrampe (**1**) montieren.

