

# HALVLJUSAUTOMATIK - JEEP WRANGLER JK 2008- monteringsanvisning

---

<b>Artikelnummer:</b>	EB898
<b>Innehåll:</b>	
1st Elbox	EB707
1st Kablage	KA1600
<b>Senast ändrad</b>	<b>2009-05-26 DM</b>

**Tänk på att:**

En bra funktion är beroende av att alla kablar och anslutningar är rätt anpassade, vad gäller ledararea, och att kabelanslutningarna "pressas" korrekt.

**OBS!**

Felkod som uppkommer efter montering: B165D



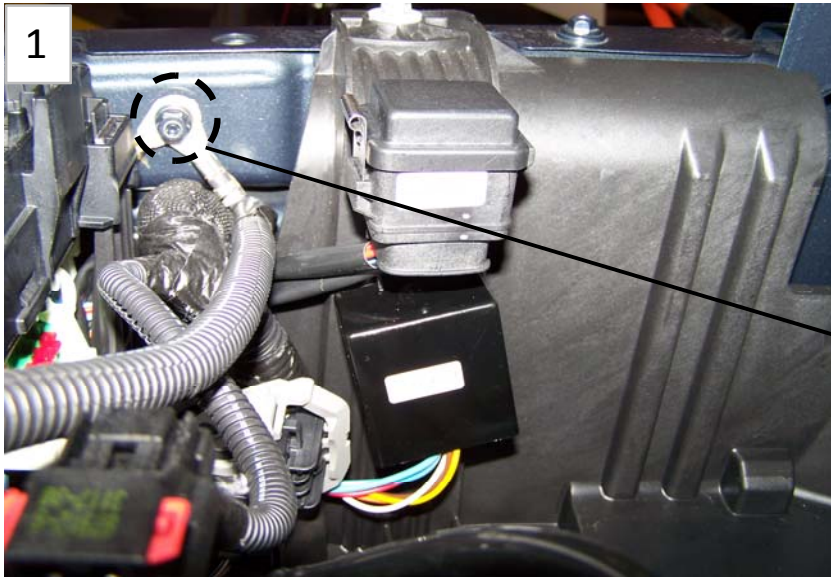

1

**OBS! Bensin OBS!**

Demontera batteri och placera säkringshållaren och halvljusautomatiken enligt bild 1.

Jordning



2

**Obs! Diesel OBS!**

Demontera batteri och placera säkringshållaren och halvljusautomatiken enligt bild 2.

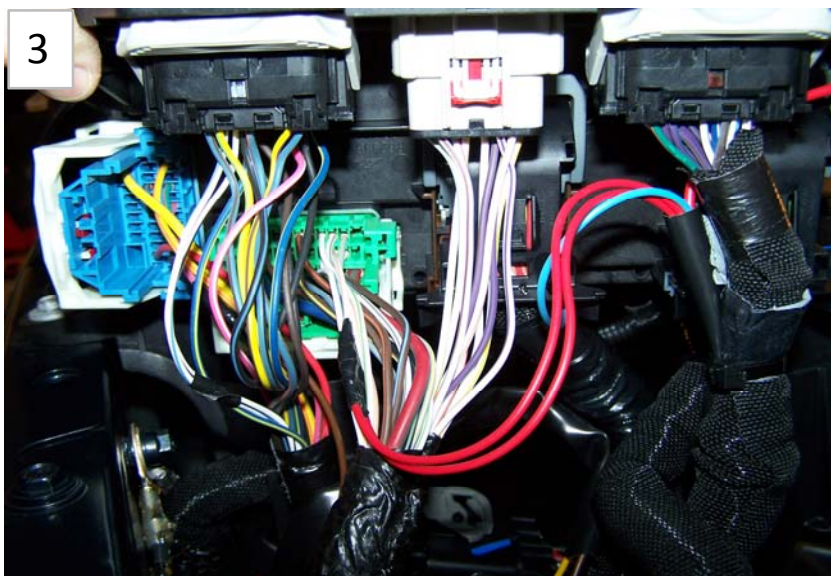

3

Lossa elcentralen så att du kommer åt alla kontakt stycken, och följ inkopplings anvisningarna på nästa sida. Bild 3.

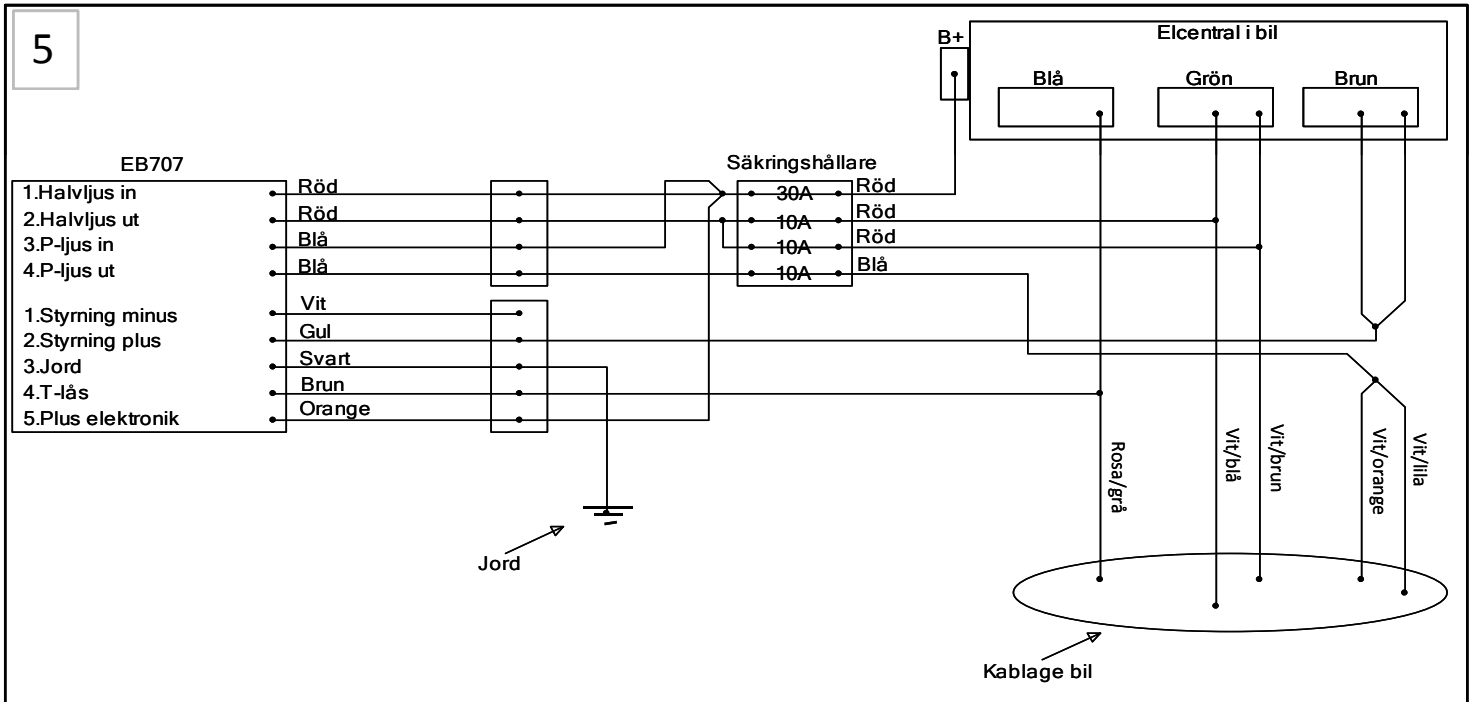
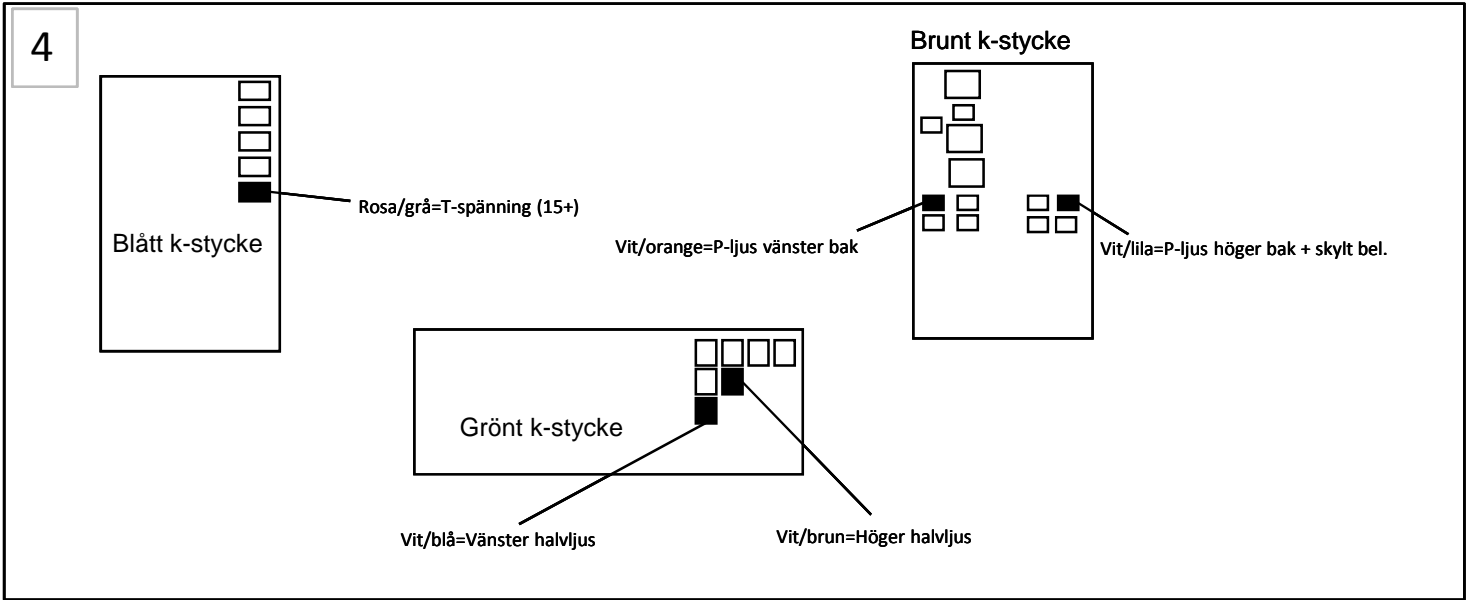

**6**

**OBS!**  
Använd transparent vaselin  
i kontaktstycke vid montering.  
För att förhindra fukt.