

# HALVLJUSAUTOMATIK - DODGE CALIBER 2008- monteringsanvisning

---

<b>Artikelnummer:</b>	EB898
<b>Innehåll:</b>	
1st Elbox	EB707
1st Kablage	KA1600
<b>Senast ändrad</b>	<b>2009-05-26 DM</b>

**Tänk på att:**

En bra funktion är beroende av att alla kablar och anslutningar är rätt anpassade, vad gäller ledararea, och att kabelanslutningarna "pressas" korrekt.

**OBS!**

Felkoder som uppkommer efter montering: B1630, B162C, B165C



### OBS!

Placera säkringshållaren och halvljusautomatiken enligt bild 1 och 2. Montera så att det finns lite mellanrum så att säkringshållaren inte tar i motorhuven när den är stängd.

**OBS!** Placeringen av säkringshållare på model **SRT4** är lite annorlunda se sid 4 bild 7.

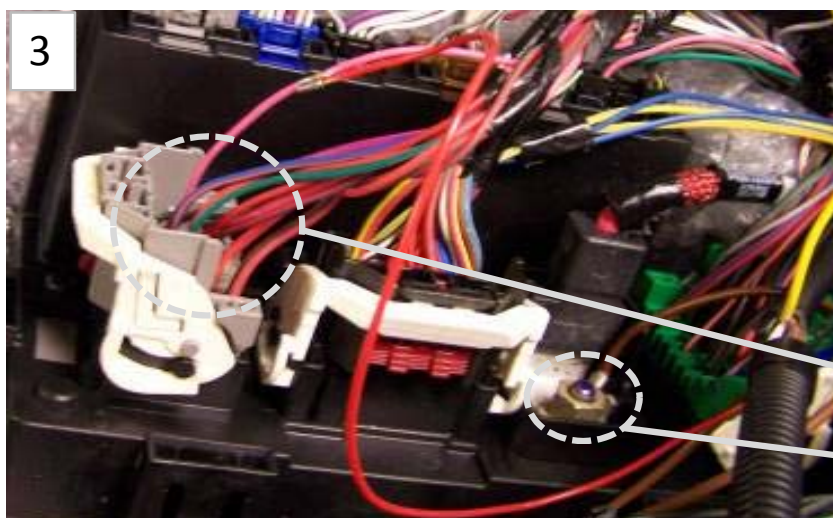

Lossa och vänd upp elcentralen så att du kommer åt alla kontakt stycken, och följ inkopplings anvisningarna på sida 4.

Rosa/blå=Tändspänning (15+)

B+

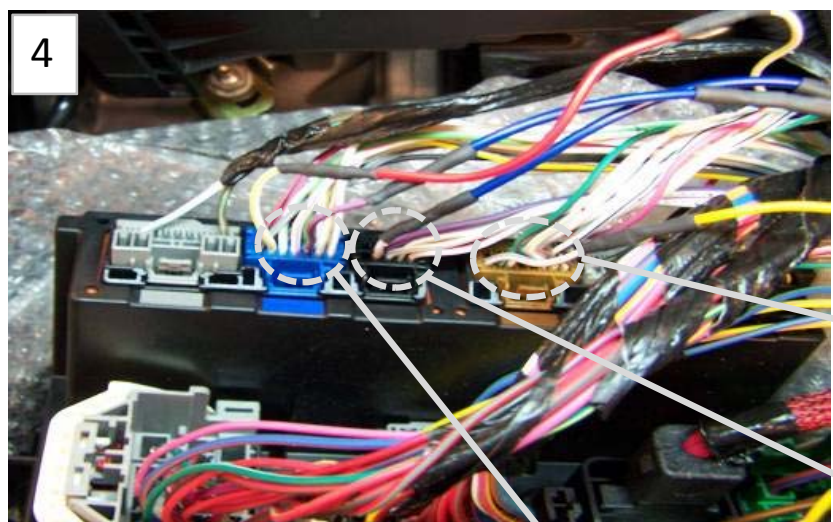

Vit/lila=P-ljus krets

Vit/blå=Halvljus

Lila/röd=Halvljus

No mission is impossible. [sepab.se](http://sepab.se)

5

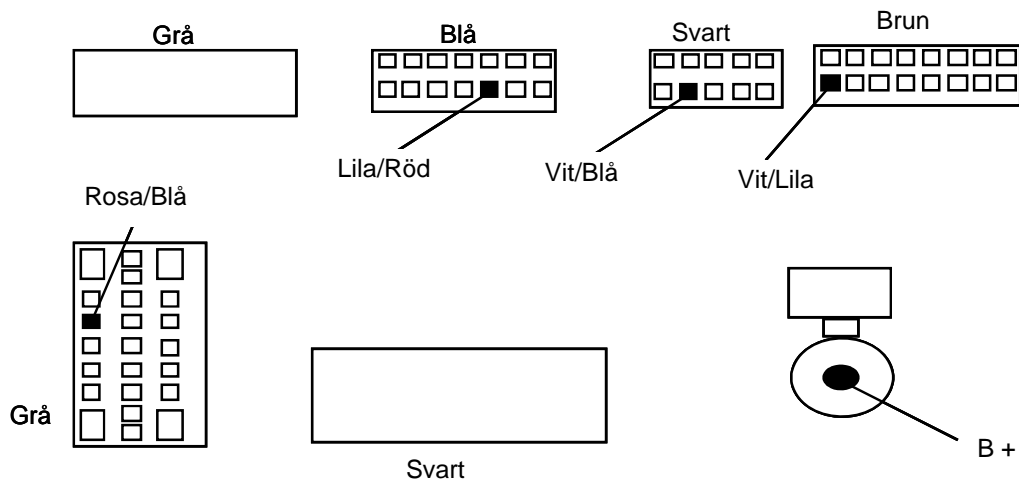

6

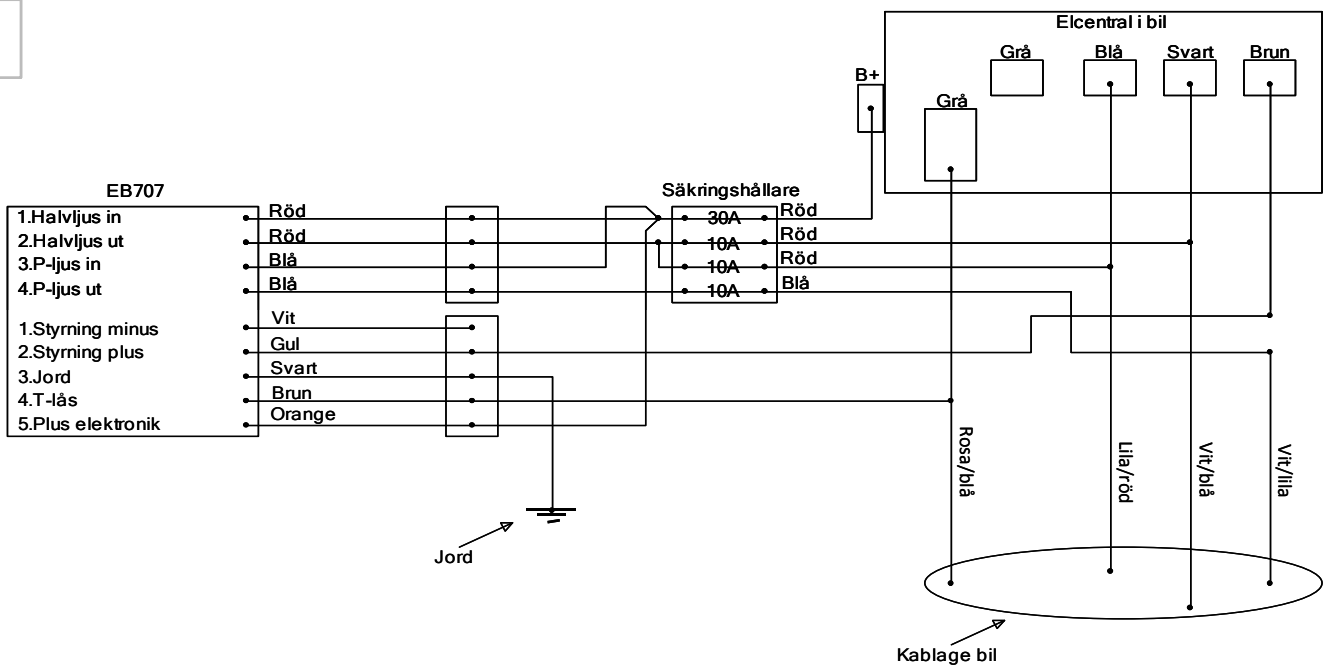

7



**OBS!** Placering av säkringshållare på SRT4.

8

**OBS!**

Använd transparent vaselin  
i kontaktstycke vid montering.  
För att förhindra fukt.